

Ballon d'eau chaude sanitaire

Elacell Smart | Elacell

ES 030/050/080/100/120/150 5...



6720817523-00.1V



Notice d'installation et d'utilisation

Sommaire

1	Explication des symboles et mesures de sécurité	3		
1.1	Explication des symboles	3		
1.2	Consignes de sécurité	3		
2	Dimensions et caractéristiques techniques	5		
2.1	Utilisation conforme	5		
2.2	Liste de modèle	5		
2.3	Description du ballon d'eau chaude sanitaire	5		
2.4	Protection anticorrosion	5		
2.5	Accessoire	5		
2.6	Caractéristiques techniques	5		
2.7	Données de produits relatives à la consommation énergétique	7		
2.8	Dimensions et distances minimales	10		
2.9	Structure de l'appareil	11		
2.10	Câblage électrique	11		
3	Prescriptions	11		
4	Transport	11		
4.1	Transport, stockage et recyclage	11		
5	Installation	11		
5.1	Recommandations importantes	11		
5.2	Choisir le lieu d'installation	12		
5.3	Fixation murale	12		
5.4	Raccordement d'eau	13		
5.5	Raccordement électrique	14		
5.6	Démarrage	14		
6	Utilisation	14		
6.1	Allumer/éteindre l'appareil	15		
6.2	Régler la température ECS	15		
6.2.1	Modèles Elacell Smart	15		
6.2.2	Modèles Elacell	15		
6.3	Vidanger le ballon d'eau chaude sanitaire	15		
7	Protection de l'environnement / Recyclage	16		
8	Inspection et entretien	16		
8.1	Informations adressées à l'utilisateur	16		
8.1.1	Nettoyage	16		
8.1.2	Contrôle de la soupape de sécurité	16		
8.1.3	Soupape de sécurité	16		
8.1.4	Maintenance et réparation	16		
8.2	Entretiens réguliers	16		
8.2.1	Contrôle de fonctionnement	16		
8.2.2	Anode en magnésium	16		
8.2.3	Nettoyage régulier	17		
8.2.4	Période de non-utilisation prolongée (supérieure à 3 mois)	18		
8.3	Thermostat de sécurité	18		
8.4	Après les travaux de maintenance	18		
9	Défauts : message de défaut	19		
9.1	Erreur/cause/solution	19		

1 Explication des symboles et mesures de sécurité

1.1 Explication des symboles

Avertissements

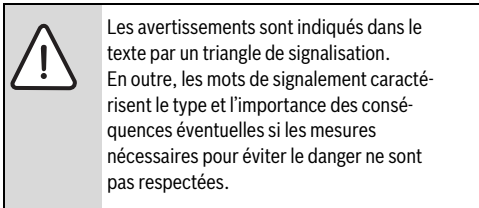

Les mots de signalisation suivants sont définis et peuvent être utilisés dans le présent document :

- **AVIS** signale le risque de dégâts matériels.
- **PRUDENCE** signale le risque d'accidents corporels légers à moyens.
- **AVERTISSEMENT** signale le risque d'accidents corporels graves à mortels.
- **DANGER** signale le risque d'accidents graves voire mortels.

Informations importantes



Les informations importantes ne concernant pas de situations à risques pour l'homme ou le matériel sont signalées par le symbole ci-contre.

Autres symboles

Symbole	Signification
▶	Etape à suivre
→	Renvois à un autre passage dans le document
•	Énumération / Enregistrement dans la liste
–	Énumération / Enregistrement dans la liste (2e niveau)

Tab. 1

1.2 Consignes de sécurité

Installation

- ▶ L'installation ne doit être réalisée que par un professionnel agréé.

- ▶ Le cas échéant, l'installation du ballon d'eau chaude sanitaire et/ou des accessoires électriques doit être conforme à la norme IEC 60364-7-701.
- ▶ Le ballon d'eau chaude sanitaire doit être installé dans une pièce à l'abri du gel.
- ▶ Avant d'effectuer les raccordements électriques, réaliser le raccordement hydraulique et vérifier l'étanchéité.
- ▶ Avant d'effectuer l'installation, mettre le ballon d'eau chaude sanitaire hors tension.

Mise en place, modifications

- ▶ Faire installer ou modifier le ballon d'eau chaude sanitaire par un professionnel autorisé.
- ▶ Ne jamais bloquer l'évacuation de la soupape de sécurité.
- ▶ Pendant la mise en température, de l'eau peut s'échapper par l'évacuation de la soupape de sécurité.

Entretien

- ▶ La maintenance ne doit être réalisée que par un professionnel agréé.
- ▶ Avant d'effectuer tout travail de maintenance, mettre le ballon d'eau chaude sanitaire hors tension.
- ▶ L'utilisateur est responsable de la sécurité et de l'écocompatibilité lors de l'installation et de l'entretien.

- ▶ Utiliser uniquement des pièces de rechange du fabricant.
- ▶ Lorsque le câble de réseau est endommagé, celui-ci ne doit être remplacé que par le fabricant, son service après-vente ou une personne possédant les mêmes qualifications pour éviter tous risques.

Remise à l'exploitant

Initier l'exploitant à l'utilisation et aux conditions d'exploitation de l'installation de chauffage lors de la remise.

- ▶ Expliquer la commande – en insistant particulièrement sur toutes les opérations déterminantes pour la sécurité.
- ▶ Attirer l'attention sur le fait que toute transformation ou réparation doit être impérativement réalisée par une entreprise spécialisée agréée.
- ▶ Signaler la nécessité de l'inspection et de l'entretien pour assurer un fonctionnement sûr et respectueux de l'environnement.
- ▶ Remettre à l'exploitant la notice d'installation et d'entretien en le priant de la conserver à proximité de l'installation de chauffage.

Sécurité des appareils électriques à usage domestique et utilisations similaires

Pour éviter les risques dus aux appareils électriques, les prescriptions suivantes s'appliquent conformément à la norme EN 60335-1 :

« Cet appareil peut être utilisé par des enfants à partir de 8 ans ainsi que par des personnes aux capacités physiques, sensorielles ou mentales réduites ou manquant d'expérience et de connaissances du produit, dans la mesure où elles sont sous surveillance, où elles ont été initiées à l'utilisation fiable de l'appareil et comprennent les dangers qui en résultent. Les enfants ne doivent pas jouer avec l'appareil. Le nettoyage et la maintenance ne doivent pas être exécutés par des enfants sans surveillance. »

« Si le raccordement au réseau électrique est endommagé, il doit être remplacé par le fabricant, son service après-vente ou une personne disposant d'une qualification similaire pour éviter tout danger. »

2 Dimensions et caractéristiques techniques

2.1 Utilisation conforme

Les ballons d'eau chaude sanitaire sont conçus pour le réchauffage et le stockage de l'eau potable. Veuillez respecter les prescriptions, directives et normes locales en vigueur pour l'eau potable.

Installer le ballon exclusivement dans des systèmes fermés.

N'utiliser que du fluide solaire dans l'échangeur thermique (si disponible).

Tout autre usage n'est pas conforme. Les dégâts éventuels qui en résulteraient sont exclus de la garantie.

Exigences requises pour l'eau potable	Unité	
Dureté de l'eau, min.	ppm	120
	grain/US gallon	7.2
	°f	6.7
pH, min. – max.		6.5 – 9.5
Conductibilité, min. – max.	µS/cm	130 – 1 500

Tab. 2 Exigences requises pour l'eau potable

2.2 Liste de modèle

ES	030	5	1 200 W	JU	M2	S	K	T	W	V	B
ES	050	5	1 500 W	JU	M2	X S	K	T	W	V	B
ES	080	5	2 000 W	JU	L2 M2	X S	N K	T	W H	V	B
ES	100	5	2 000 W	JU	L2 M2	X K	N	T	W H	V	B
ES	120	5	2 000 W	JU	M2	X N	K	T	W	V	B
ES	150	5	2 000 W	JU	L2 M2	X K	N	T	W H	V	B

Tab. 3

[ES]	Ballon d'eau chaude sanitaire électrique
[030]	Contenance du ballon (litre)
[5]	Version
[1 200W]	Puissance
[JU]	Marque
[L2, M2]	Forme
[X]	Diamètre standard
[S]	Fin
[K]	Thermostat
[N]	Sans thermostat
[T]	Thermomètre

[W]	Installation murale
[V]	Montage vertical
[H]	Montage horizontal
[B]	Raccords sur la partie inférieure

2.3 Description du ballon d'eau chaude sanitaire

- Réservoir du ballon émaillé en acier conformément aux normes européennes
- Stabilité élevée à la pression
- Habillage de la paroi extérieure : tôle d'acier et/ou PVC
- Utilisation simple
- Matériau isolant, polyuréthane sans CFC
- Anode de protection en magnésium.

2.4 Protection anticorrosion

La paroi intérieure du ballon d'eau chaude sanitaire est émaillée. Un contact parfaitement neutre et compatible avec l'eau potable est ainsi assuré. Une anode en magnésium est intégrée en tant que protection supplémentaire.

2.5 Accessoire

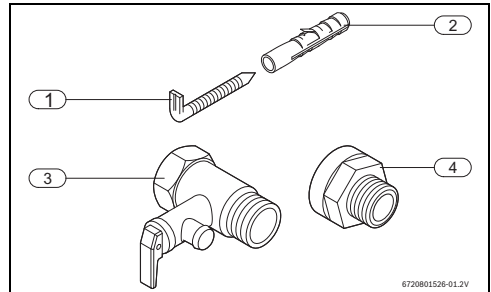

Fig. 1

- [1] Vis (2x)¹⁾
- [2] Chevilles (2x)¹⁾
- [3] Soupape de sécurité (8 bars)
- [4] Raccord-union d'isolation (2x)¹⁾

2.6 Caractéristiques techniques

Cet appareil répond aux exigences des directives européennes 2014/35/CE et 2014/30/CE.

1) uniquement pour certains modèles

Caractéristiques techniques	Unité	Elacell Smart			
		ES 080	ES 100	ES 120	ES 150
Généralités					
Capacité	l	82	100	120	143
Poids, ballon vide	kg	21,8	25,5	29,4	34,3
Poids, ballon plein	kg	103,8	125,5	149,4	177,3
Paramètres de l'eau					
Pression de service max. admissible	bar	8			
Raccords d'eau	pouces	1/2			
Données système électrique					
Puissance	W	2 000	2 000	2 000	2 000
Délai de mise en température (ΔT : 50 °C)		2 h 22 m	2 h 54 m	3 h 29 m	4 h 09 m
Tension de raccordement	VAC	230			
Fréquence	Hz	50			
Courant électrique (monophasé)	A	8,7	8,7	8,7	8,7
Câble secteur avec connecteur (type) ¹⁾		H05VV - F 3 x 1,5 mm ² ou H05VV - F 3 x 1,0 mm ²			
Classe de protection		I			
Indice de protection		IPX4			
Température de l'eau					
Plage de température	°C	jusqu'à 80 °C			

Tab. 4 Caractéristiques techniques

1) uniquement pour certains modèles

Caractéristiques techniques	Unité	Elacell							
		30.S	50.S	50	80.S	80	100	120	150
Généralités									
Capacité	l	30	50	50	82	82	100	120	143
Poids, ballon vide	kg	12,4	15,7	15,7	21,8	21,8	25,5	29,4	34,3
Poids, ballon plein	kg	42,4	65,70	65,70	103,8	103,8	125,5	149,4	177,3
Paramètres de l'eau									
Pression de service max. admis-	bar	8							
Raccords d'eau	pouce	1/2							
Données système électrique									
Puissance	W	1 200	1 500	1 500	2 000	2 000	2 000	2 000	2 000
Délai de mise en température		1 h 27 m	1 h 56 m	1 h 56 m	2 h 22 m	2 h 22 m	2 h 54 m	3 h 29 m	4 h 09 m
Tension de raccordement	VAC	230							
Fréquence	Hz	50							
Courant électrique (monophasé)	A	5,2	6,5	6,5	8,7	8,7	8,7	8,7	8,7
Câble secteur avec connecteur		H05VV - F 3 x 1,5 mm ² ou H05VV - F 3 x 1,0 mm ²							
Classe de protection		I							
Indice de protection		IPX4							
Température de l'eau									
Plage de température	°C	jusqu'à 70 °C							

Tab. 5 Caractéristiques techniques

1) uniquement pour certains modèles

2.7 Données de produits relatives à la consommation énergétique

Les données de produits suivantes satisfont les exigences des réglementations UE n° 811/2013, n° 812/2013, n° 813/2013 et n° 814/2013, en complément de la directive 2010/30/UE.

Caractéristiques du produit	Symbole	Unité	7736504653	7736504654	7736504655	7736504656
Type de produit	-	-	ES 080 5 2 000 W JU L2X-NTWHB	ES 100 5 2 000 W JU L2X-NTWHB	ES 120 5 2 000 W JU L2X-NTWHB	ES 150 5 2 000 W JU L2X-NTWHB
Emission de NO _x	NO _x	mg/kWh	0	0	0	0
Niveau de puissance acoustique, à l'intérieur	L _{WA}	dB(A)	15	15	15	15
Profil de soutirage déclaré	-	-	L	L	XL	XL
Autres profils de soutirage	-	-	-	-	-	-
Classe d'efficacité énergétique pour la production d'eau chaude sanitaire	-	-	C	C	C	C
Efficacité énergétique de la production d'eau chaude sanitaire	η_{wh}	%	37,1	37,1	38,2	38,1
Efficacité énergétique pour le chauffage d'eau (autres profils de soutirage)	η_{wh}	%	-	-	-	-
Consommation annuelle d'électricité	AEC	kWh	2 762	2 763	4 389	4 396
Consommation annuelle d'électricité (autres profils de soutirage, conditions climatiques moyennes)	AEC	kWh	-	-	-	-
Consommation journalière d'électricité (conditions climatiques moyennes)	Q _{elec}	kWh	12 852	12 860	20 262	20 304
Consommation annuelle de combustible	AFC	GJ	0	0	0	0
Consommation annuelle de combustible (autres profils de soutirage)	AFC	GJ	-	-	-	-
Consommation journalière de combustible	Q _{fuel}	kWh	0	0	0	0
Régulation intelligente activée ?	-	-	Non	Non	Non	Non
Consommation hebdomadaire d'électricité avec régulation intelligente	Q _{elec, week, smart}	kWh	-	-	-	-
Consommation hebdomadaire d'électricité sans régulation intelligente	Q _{elec, week}	kWh	-	-	-	-
Consommation hebdomadaire de combustible avec régulation intelligente	Q _{fuel, week, smart}	kWh	-	-	-	-
Consommation hebdomadaire de combustible sans régulation intelligente	Q _{fuel, week}	kWh	-	-	-	-
Eau mitigée 40 °C	V ₄₀	l	137,6	168,4	222,1	215,7
Eau mitigée à 40 °C (autres profils de soutirage)	V ₄₀	l	-	-	-	-
Pertes statiques	S	W	65,8	76,3	88,8	97,9
Volume du ballon	V	l	82	100	120	143
Volume du ballon non solaire	V _{bu}	l	-	-	-	-
Réglage du thermostat (état à la livraison)	T _{set}	°C	80	80	80	80
Caractéristique pour la possibilité de fonctionnement en dehors des heures pleines	-	-	Non	Non	Non	Non

Tab. 6 Caractéristiques du produit relatives à la consommation énergétique

Caractéristiques du produit	Symbole	Unité	7736504542	7736504543	7736504544
Type de produit	-	-	ES 030 5 1 200 W JU M2S-KTWVB	ES 050 5 1 500 W JU M2X-KTWVB	ES 080 5 2 000 W JU M2X-KTWVB
Emission de NO _x	NO _x	mg/kWh	0	0	0
Niveau de puissance acoustique, à l'intérieur	L _{WA}	dB(A)	15	15	15
Profil de soutirage déclaré	-	-	S	M	L
Autres profils de soutirage	-	-	-	-	-
Classe d'efficacité énergétique pour la production d'eau chaude sanitaire	-	-	C	C	C
Efficacité énergétique de la production d'eau chaude sanitaire	η_{wh}	%	32,3	36,1	37,1
Efficacité énergétique pour le chauffage d'eau (autres profils de soutirage)	η_{wh}	%	-	-	-
Consommation annuelle d'électricité	AEC	kWh	571	1 421	2 758
Consommation annuelle d'électricité (autres profils de soutirage, conditions climatiques moyennes)	AEC	kWh	-	-	-
Consommation journalière d'électricité (conditions climatiques moyennes)	Q _{elec}	kWh	2 747	6 655	12 830
Consommation annuelle de combustible	AFC	GJ	0	0	0
Consommation annuelle de combustible (autres profils de soutirage)	AFC	GJ	-	-	-
Consommation journalière de combustible	Q _{fuel}	kWh	0	0	0
Régulation intelligente activée ?	-	-	Non	Non	Non
Consommation hebdomadaire d'électricité avec régulation intelligente	Q _{elec, week, smart}	kWh	-	-	-
Consommation hebdomadaire d'électricité sans régulation intelligente	Q _{elec, week}	kWh	-	-	-
Consommation hebdomadaire de combustible avec régulation intelligente	Q _{fuel, week, smart}	kWh	-	-	-
Consommation hebdomadaire de combustible sans régulation intelligente	Q _{fuel, week}	kWh	-	-	-
Eau mitigée 40 °C	V ₄₀	l	43,9	77,4	135
Eau mitigée à 40 °C (autres profils de soutirage)	V ₄₀	l	-	-	-
Pertes statiques	S	W	33,3	39,2	58,3
Volume du ballon	V	l	30	50	82
Volume du ballon non solaire	V _{bu}	l	-	-	-
Réglage du thermostat (état à la livraison)	T _{set}	°C	60	60	65
Caractéristique pour la possibilité de fonctionnement en dehors des heures pleines	-	-	Non	Non	Non

Tab. 7 Caractéristiques du produit relatives à la consommation énergétique

Caractéristiques du produit	Symbole	Unité	7736504545	7736504546	7736504547
Type de produit	-	-	ES 100 5 2 000 W JU M2X-KTWVB	ES 120 5 2 000 W JU M2X-KTWVB	ES 150 5 2 000 W JU M2X-KTWVB
Emission de NO _x	NO _x	mg/kWh	0	0	0
Niveau de puissance acoustique, à l'intérieur	L _{WA}	dB(A)	15	15	15
Profil de soutirage déclaré	-	-	L	XL	XL
Autres profils de soutirage	-	-	-	-	-
Classe d'efficacité énergétique pour la production d'eau chaude sanitaire	-	-	C	C	C
Efficacité énergétique de la production d'eau chaude sanitaire	η_{wh}	%	37,4	38	38
Efficacité énergétique pour le chauffage d'eau (autres profils de soutirage)	η_{wh}	%	-	-	-
Consommation annuelle d'électricité	AEC	kWh	2 734	4 406	4 404
Consommation annuelle d'électricité (autres profils de soutirage, conditions climatiques moyennes)	AEC	kWh	-	-	-
Consommation journalière d'électricité (conditions climatiques moyennes)	Q _{elec}	kWh	12 686	20 359	20 350
Consommation annuelle de combustible	AFC	GJ	0	0	0
Consommation annuelle de combustible (autres profils de soutirage)	AFC	GJ	-	-	-
Consommation journalière de combustible	Q _{fuel}	kWh	0	0	0
Régulation intelligente activée ?	-	-	Non	Non	Non
Consommation hebdomadaire d'électricité avec régulation intelligente	Q _{elec, week, smart}	kWh	-	-	-
Consommation hebdomadaire d'électricité sans régulation intelligente	Q _{elec, week}	kWh	-	-	-
Consommation hebdomadaire de combustible avec régulation intelligente	Q _{fuel, week, smart}	kWh	-	-	-
Consommation hebdomadaire de combustible sans régulation intelligente	Q _{fuel, week}	kWh	-	-	-
Eau mitigée 40 °C	V ₄₀	l	150	218	232,7
Eau mitigée à 40 °C (autres profils de soutirage)	V ₄₀	l	-	-	-
Pertes statiques	S	W	67,1	83,8	91,7
Volume du ballon	V	l	100	120	143
Volume du ballon non solaire	V _{bu}	l	-	-	-
Réglage du thermostat (état à la livraison)	T _{set}	°C	60	70	65
Caractéristique pour la possibilité de fonctionnement en dehors des heures pleines	-	-	Non	Non	Non

Tab. 8 Caractéristiques du produit relatives à la consommation énergétique

2.8 Dimensions et distances minimales

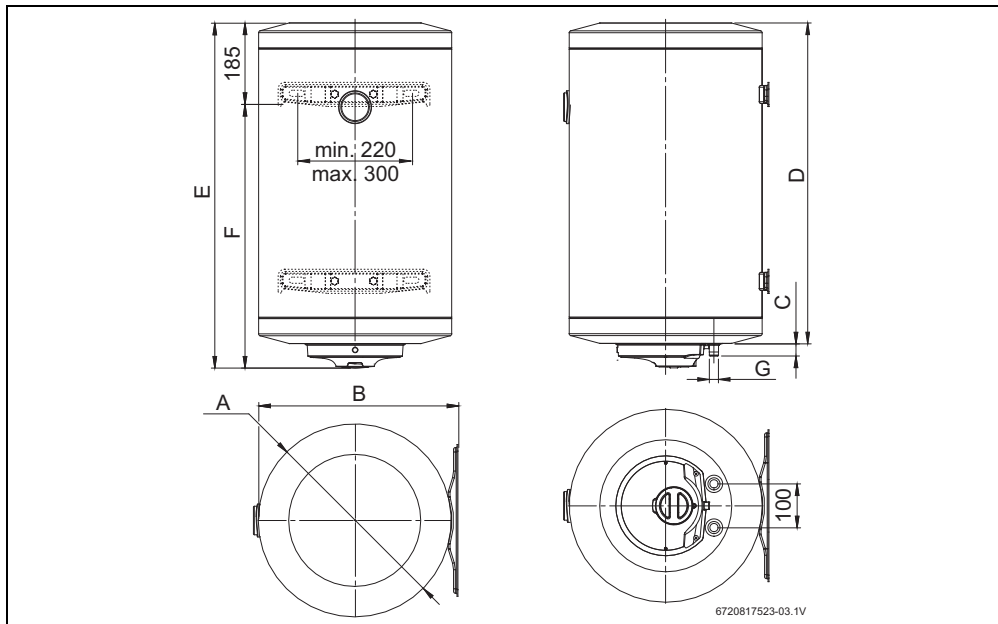

Fig. 2 Dimensions en mm (montage vertical)

Chaudière	A	B	C	D	E	F	G
ES030...	353	368	25	500	556	371	½"
ES050...	440	455	23	538	594	409	½"
ES050.S...	386	400	25	748	804	619	½"
ES080...	440	455	23	788	844	659	½"
ES080.S...	386	400	25	1150	1206	1121	½"
ES100...	440	455	23	928	984	799	½"
ES120...	440	455	23	1 093	1 149	964	½"
ES150...	440	455	23	1 257	1 313	1 128	½"

Tab. 9

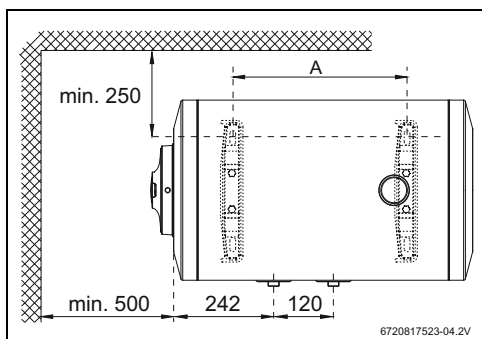

Fig. 3 Dimensions en mm (montage horizontal)

Produit	A ± 5 mm
ES080...	407
ES100...	552
ES120...	702
ES150...	927

Tab. 10

2.9 Structure de l'appareil

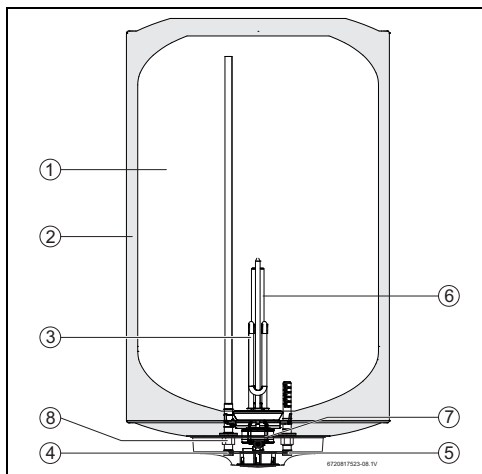

Fig. 4 Composition du ballon (exemple Elacell)

- [1] Réservoir ballon
- [2] Couche isolante en polyuréthane sans CFC
- [3] Insert chauffant
- [4] Sortie eau chaude ½ "
- [5] Entrée eau froide ½ "
- [6] Anode en magnésium
- [7] Limiteur de température de sécurité et régulation
- [8] Fixation d'isolant

2.10 Câblage électrique

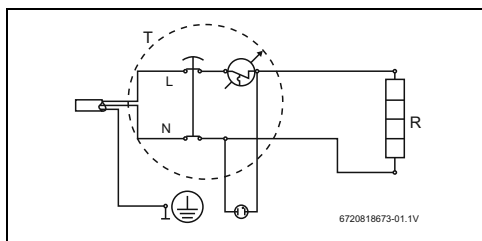

Fig. 5 Schéma de raccordement

3 Prescriptions

Toutes les normes en vigueur concernant l'installation et l'utilisation de ballons d'eau chaude sanitaire électriques doivent être respectées.

4 Transport

- ▶ Ne pas faire tomber le ballon d'eau chaude sanitaire.
- ▶ Transporter le ballon dans son emballage d'origine et utiliser un moyen de transport adapté.

4.1 Transport, stockage et recyclage

- Le produit doit être stocké dans un emplacement sec et à l'abri du gel.
- Le cas échéant, la directive EU 2002/96/CE concernant l'élimination des appareils électriques et électroniques usagés doit être respectée.

5 Installation



L'installation, le raccordement électrique et la mise en service doivent être exécutés exclusivement par un installateur agréé par le fournisseur de gaz ou d'électricité.

5.1 Recommandations importantes



PRUDENCE :

- ▶ Ne pas faire tomber le ballon d'eau chaude sanitaire.
- ▶ Ne retirer le ballon d'eau chaude sanitaire de son emballage que lorsqu'il se trouve dans le local d'installation.
- ▶ Le cas échéant, l'installation du ballon d'eau chaude sanitaire et/ou des accessoires électriques doit être conforme à la norme IEC 60364-7-701.
- ▶ Pour la fixation, choisir un mur avec une force de portance suffisante pour supporter le poids du ballon d'eau chaude sanitaire plein (→ page 6).



PRUDENCE : Inserts chauffants endommagés !

- ▶ Brancher tout d'abord les raccordements du ballon d'eau chaude sanitaire et remplir le ballon d'eau chaude sanitaire.
- ▶ Raccorder le ballon d'eau chaude sanitaire uniquement par un boîtier de raccordement séparé avec mise à la terre.

5.2 Choisir le lieu d'installation



PRUDENCE :

- Pour la fixation, choisir un mur avec une force de portance suffisante pour supporter le poids du ballon d'eau chaude sanitaire plein (→ page 6).

Prescriptions requises pour le local d'installation

- Tenir compte des dispositions nationales spécifiques.
- Installer le ballon d'eau chaude sanitaire à une certaine distance des sources de chaleur.
- Installer le ballon dans une pièce à l'abri du gel.
- Installer le ballon d'eau chaude sanitaire à proximité du robinet d'eau chaude sanitaire le plus utilisé pour réduire les pertes de chaleur et les temps d'attente.
- Installer le ballon d'eau chaude sanitaire dans une pièce, qui permet le démontage de l'anode en magnésium et la réalisation des travaux de maintenance nécessaires.

Zones de protection 1 et 2

- Ne pas installer dans les zones de protection 1 et 2.
- Installer le ballon d'eau chaude sanitaire en dehors de la zone de protection et conserver une distance de 60 cm avec la baignoire.



PRUDENCE :

- S'assurer que le ballon d'eau chaude sanitaire est relié à l'installation (armoie à fusibles) par un conducteur de protection.

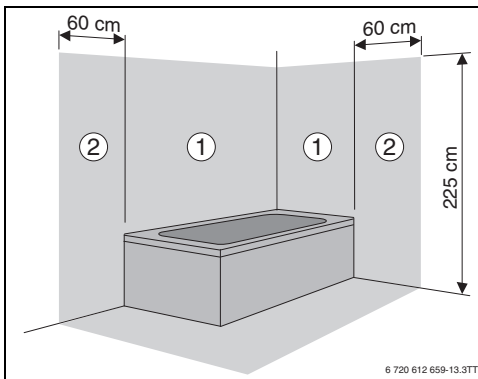

Fig. 6 Zones de protection

5.3 Fixation murale



PRUDENCE : Risque de chute de l'appareil !

- Utiliser des vis et supports, dont les caractéristiques tolèrent le poids de la totalité du ballon et qui sont adaptés au type de parois correspondant.

Montage vertical

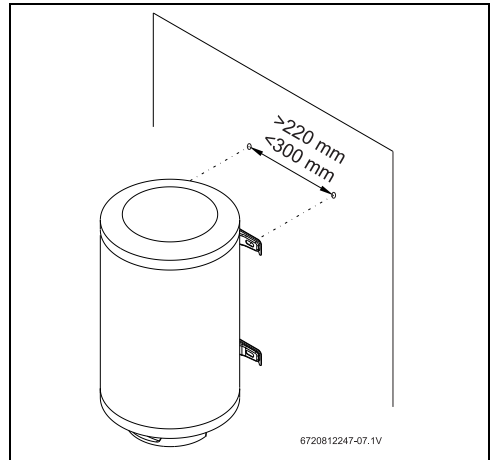

Fig. 7 Montage vertical

Montage horizontal



AVIS :

- S'assurer que la sortie eau chaude se trouve dans la partie supérieure de l'appareil.

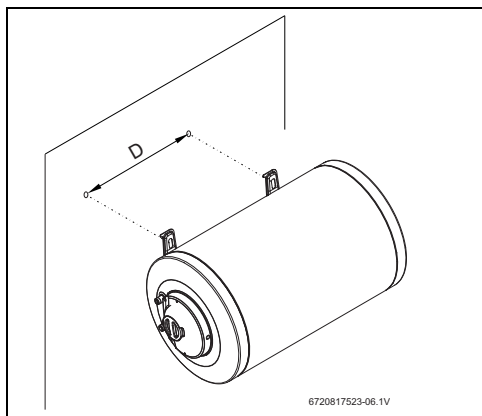

Fig. 8 Montage horizontal

Appareil	D
ES080...	407
ES100...	552
ES120...	702
ES150...	927

Tab. 11

5.4 Raccordement d'eau



AVIS : Dégâts dus à la corrosion aux raccords du ballon d'eau chaude sanitaire !

- ▶ Installer des raccords avec des vis d'isolation de séparation. Cela évite que le courant (courant continu) circule entre les raccords hydrauliques métalliques empêchant ainsi leur corrosion.



AVIS : Dégâts matériels !

- ▶ Lors de l'eau contenant des matières en suspension, installer un filtre sur l'arrivée d'eau.



Recommandation :

- ▶ L'installation doit au préalable être rincée, car le débit d'eau peut être diminué en raison de particules de saletés et entièrement bloqué si l'encrassement est important.

- ▶ Marquer les conduites d'eau froide et d'eau chaude sanitaire de manière conforme pour éviter de les intervertir (fig. 9).

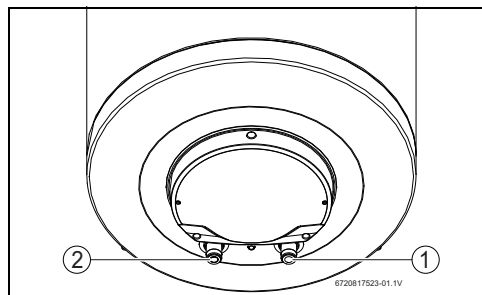

Fig. 9

- [1] Entrée eau froide (droite)
- [2] Sortie eau chaude (gauche)

- ▶ Utiliser les accessoires fournis pour le raccordement hydraulique.

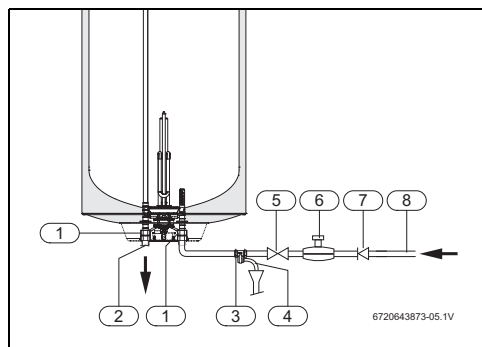

Fig. 10 Raccordement d'eau

- [1] Fixation d'isolant (non fournis)
- [2] Sortie eau chaude
- [3] Soupape de sécurité
- [4] Raccordement siphon
- [5] Soupape
- [6] Soupape de réduction de pression
- [7] Clapet anti-retour
- [8] Raccordement à la conduite d'eau



Pour éviter les défauts dus à des variations de pression subites pour l'alimentation de l'eau, il est recommandé d'installer un clapet anti-retour en amont du ballon (fig. 10, [7]).

En cas de risque de gel :

- ▶ Mettre le ballon d'eau chaude sanitaire hors tension.
- ▶ Vidanger le ballon d'eau chaude sanitaire (→ chap. 6.3).

Soupape de sécurité



DANGER :

- ▶ Monter la soupape de sécurité sur le raccordement d'eau froide du ballon d'eau chaude sanitaire (fig. 10).



AVIS :

NE JAMAIS VERROUILLER L'ÉCOULEMENT DE LA SOUPAPE DE SECURITE.
Ne jamais monter un accessoire entre la soupape de sécurité et le raccordement d'eau froide (à droite) du ballon d'eau chaude sanitaire électrique.



Lorsque la pression d'eau est supérieure à 80 % de la pression maximale du ballon d'eau chaude sanitaire (6,4 bars), installer une soupape de réduction de pression (fig. 10).

Lorsque la pression d'eau du ballon d'eau chaude sanitaire dépasse 6,4 bars, la soupape de sécurité se met en marche. L'eau s'écoulant doit être évacuée.

5.5 Raccordement électrique



DANGER :

Risque d'électrocution !

- ▶ Avant d'effectuer des travaux électriques, mettre l'appareil sanitaire hors tension (fusible ou autre).

Tous les dispositifs de régulation, de contrôle et de sécurité de l'appareil ont été contrôlés en détail et sont opérationnels.



PRUDENCE :

Protection électrique !

- ▶ Le schéma de connexion doit présenter un raccordement séparé pour le ballon d'eau chaude sanitaire et être protégé par un disjoncteur différentiel de 30 mA et une mise à la terre.



Le branchement électrique doit répondre aux prescriptions locales en vigueur relatives aux installations électriques.

- ▶ Raccorder le ballon d'eau chaude sanitaire par un boîtier de raccordement séparé avec mise à la terre.

5.6 Démarrage

- ▶ Vérifier la bonne installation du ballon d'eau chaude sanitaire.
- ▶ Ouvrir les vannes d'eau.
- ▶ Ouvrir tous les robinets d'eau chaude et entièrement vidanger les conduites d'eau.
- ▶ Vérifier l'étanchéité de tous les raccordements et entièrement remplir le ballon.
- ▶ Raccorder le ballon d'eau chaude sanitaire au réseau électrique.
- ▶ Informer le client sur le fonctionnement du ballon d'eau chaude sanitaire et l'initier à son utilisation.

6 Utilisation

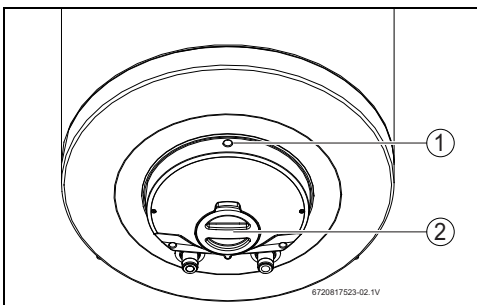

Fig. 11 Interface utilisateur

- [1] Témoin de fonctionnement
- [2] Thermostat (modèles Elacell)



PRUDENCE : La première mise en service du ballon d'eau chaude sanitaire doit être réalisée par un professionnel agréé. Celui-ci fournit au client toutes les informations nécessaires au fonctionnement parfait de l'appareil.

6.1 Allumer/éteindre l'appareil

Mise en marche

- ▶ Raccorder le ballon d'eau chaude sanitaire par un boîtier de raccordement séparé avec mise à la terre.

Désactiver

- ▶ Mettre le ballon hors tension.

6.2 Régler la température ECS



Si la température de l'eau atteint la valeur souhaitée, le processus de chauffage par le ballon d'eau chaude sanitaire est interrompu (témoin de fonctionnement éteint). Si la température de l'eau est inférieure à la valeur de température réglée, le processus de chauffage par le ballon d'eau chaude sanitaire se poursuit (témoin de fonctionnement allumé) jusqu'à ce que la température réglée soit atteinte.

6.2.1 Modèles Elacell Smart

La température de sortie de l'eau est réglée par le fabricant à la valeur indiquée dans le tabl. 5.

6.2.2 Modèles Elacell

La température de sortie de l'eau peut être réglée jusqu'à 70 °C sur le thermostat.

Augmentation de la température

- ▶ Tourner le thermostat vers la gauche.

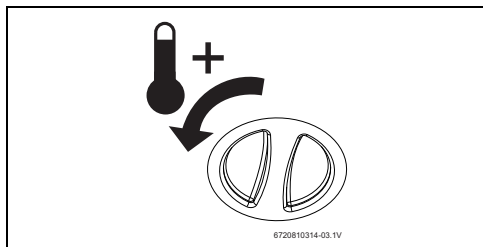

Fig. 12 Augmentation de la température

Diminution de la température

- ▶ Tourner le thermostat vers la droite.

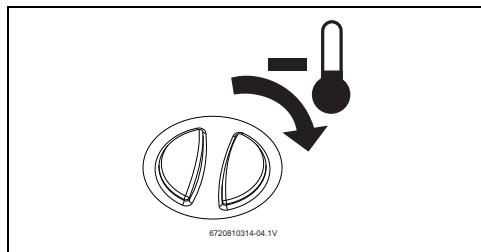

Fig. 13 Diminution de la température

6.3 Vidanger le ballon d'eau chaude sanitaire

- ▶ Mettre le ballon d'eau chaude sanitaire hors tension.



DANGER : Risques de brûlure !

Avant d'ouvrir la soupape de sécurité, ouvrir le robinet d'eau chaude et vérifier la température de l'eau de l'appareil.

- ▶ Attendre que la température de l'eau ait suffisamment diminué pour éviter toute brûlure ou autres dommages.

- ▶ Fermer la vanne d'arrêt de l'eau et ouvrir un robinet d'eau chaude.
- ▶ Ouvrir la soupape de sécurité (fig. 14).
- ▶ Patienter jusqu'à ce que la vidange du ballon d'eau chaude sanitaire soit totale.

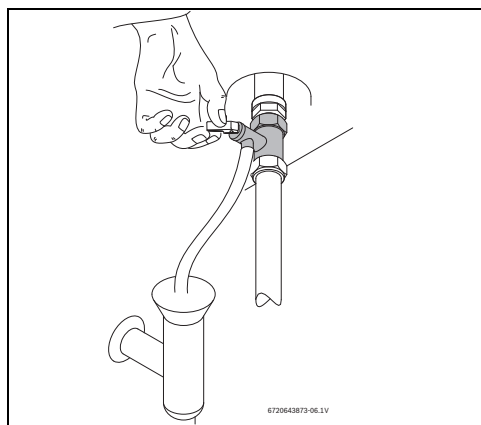

Fig. 14 Ouverture manuelle de la soupape de sécurité

7 Protection de l'environnement / Recyclage

La protection de l'environnement est une valeur de base du groupe Bosch.

Nous accordons une importance égale à la qualité de nos produits, à leur rentabilité et à la protection de l'environnement. Les lois et les règlements concernant la protection de l'environnement sont strictement observés.

Pour la protection de l'environnement, nous utilisons, tout en respectant les aspects économiques, les meilleurs technologies et matériaux possibles.

Emballages

En matière d'emballages, nous participons aux systèmes de mise en valeur spécifiques à chaque pays, qui visent à garantir un recyclage optimal.

Tous les matériaux d'emballage utilisés respectent l'environnement et sont recyclables.

Appareils électriques et électroniques usagés



Les appareils électriques et électroniques hors d'usage doivent être collectés séparément et soumis à une élimination écologique (directive européenne sur les appareils usagés électriques et électroniques).

Pour l'élimination des appareils électriques et électroniques usagés, utiliser les systèmes de renvoi et de collecte spécifiques au pays.

8 Inspection et entretien



La maintenance ne doit être réalisée que par un professionnel agréé.

8.1 Informations adressées à l'utilisateur



AVERTISSEMENT :

Fuite d'eau.

- ▶ Mettre l'appareil hors tension.
- ▶ Fermer la vanne d'arrêt de l'eau (→ fig. 10).

8.1.1 Nettoyage

- ▶ Ne jamais utiliser de produit nettoyant abrasif, corrosif ou à base de solvant.
- ▶ Nettoyer l'habillage du ballon d'eau chaude sanitaire avec un chiffon doux si nécessaire.

8.1.2 Contrôle de la soupape de sécurité

- ▶ Vérifier si de l'eau s'échappe par l'écoulement de la soupape de sécurité pendant la mise en température.
- ▶ Ne jamais bloquer l'évacuation de la soupape de sécurité.

8.1.3 Soupape de sécurité

- ▶ Ouvrir la soupape de sécurité au moins une fois par mois (fig. 14).



AVERTISSEMENT :

Veiller à ce que l'eau s'écoulant ne provoque pas de dommages corporels ou matériels.

8.1.4 Maintenance et réparation

- ▶ Le client est chargé de faire effectuer la maintenance et les contrôles réguliers par le service après-vente ou par un professionnel autorisé.

8.2 Entretien régulier



AVERTISSEMENT :

Avant d'effectuer les travaux de maintenance :

- ▶ Mettre l'appareil hors tension.
- ▶ Fermer la vanne d'arrêt de l'eau (→ fig. 10).

- ▶ Utiliser uniquement des pièces de rechange du fabricant.
- ▶ Commander les pièces de rechange avec le catalogue des pièces de rechange du ballon d'eau chaude sanitaire.
- ▶ Lors des travaux de maintenance, remplacer les joints démontés par des nouveaux.

8.2.1 Contrôle de fonctionnement

- ▶ Vérifier que tous les éléments fonctionnent parfaitement.



PRUDENCE : Dommages du revêtement émaillé !

Ne jamais nettoyer la paroi intérieure émaillée du ballon d'eau chaude sanitaire avec du détartrant. Pour protéger le revêtement émaillé, aucun produit supplémentaire n'est nécessaire.

8.2.2 Anode en magnésium



Le ballon d'eau chaude sanitaire est protégé contre la corrosion par l'anode de magnésium dans le réservoir ballon.

**AVERTISSEMENT :**

Le ballon d'eau chaude sanitaire doit uniquement être mis en fonctionnement lorsqu'une anode en magnésium est intégrée.

**AVERTISSEMENT :**

L'anode en magnésium doit être contrôlée une fois par an et remplacée si nécessaire. Les ballons d'eau chaude sanitaire, qui fonctionnent sans cette protection, ne sont pas sous garantie.

- ▶ Séparer le disjoncteur du ballon d'eau chaude sanitaire.
- ▶ Avant de commencer les travaux, s'assurer que le ballon d'eau chaude sanitaire est hors tension.
- ▶ Entièrement vidanger le ballon d'eau chaude sanitaire (→ chap. 6.3).
- ▶ Desserrer les vis du couvercle du ballon et retirer le couvercle.
- ▶ Séparer le câble de raccordement du limiteur de température.
- ▶ Retirer les vis de fixation de la bride (fig. 15, [1]).
- ▶ Retirer la bride (fig. 15, [2]).
- ▶ Vérifier l'anode en magnésium et remplacer si nécessaire.

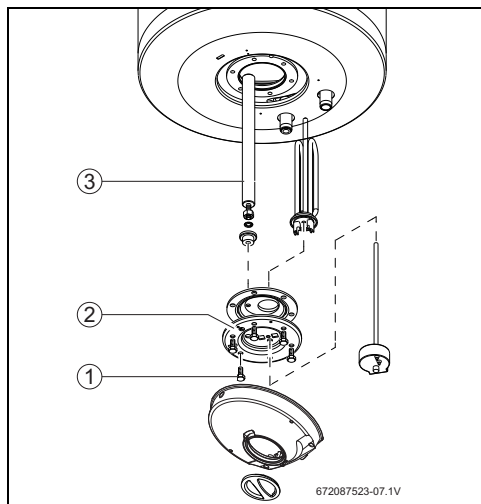

Fig. 15 Accès à la partie intérieure et marquage des éléments

- [1] Vis de fixation
- [2] Bride
- [3] Anode en magnésium

8.2.3 Nettoyage régulier**DANGER : Risques de brûlure !**

L'eau chaude peut causer de graves brûlures lors du nettoyage régulier.

- ▶ Prévoir les nettoyages en dehors des heures de service normales.

- ▶ Fermer tous les robinets d'eau chaude.
- ▶ Informer tous les occupants des risques de brûlures.
- ▶ Régler le limiteur de température sur la température maximum. Tourner pour cela le thermostat vers la gauche jusqu'en butée (→ fig. 12).
- ▶ Patienter jusqu'à ce que le témoin de fonctionnement se soit éteint.
- ▶ Ouvrir tous les robinets d'eau chaude. Commencer par le robinet le plus proche du ballon d'eau chaude sanitaire. Laisser couler toute l'eau chaude du ballon d'eau chaude sanitaire pendant au moins 3 minutes.
- ▶ Fermer les robinets d'eau chaude et régler le limiteur de température sur la température de service normale.

8.2.4 Période de non-utilisation prolongée (supérieure à 3 mois)



Si le ballon d'eau chaude sanitaire n'est pas utilisé pendant une longue période (plus de 3 mois), l'eau du ballon doit être remplacée.

- ▶ Mettre le ballon d'eau chaude sanitaire hors tension.
- ▶ Entièrement vidanger le ballon d'eau chaude sanitaire.
- ▶ Remplir le ballon d'eau chaude sanitaire jusqu'à ce que de l'eau s'écoule par tous les robinets d'eau chaude sanitaire.
- ▶ Raccorder le ballon d'eau chaude sanitaire au réseau électrique.

8.3 Thermostat de sécurité

Le ballon d'eau chaude sanitaire est équipé d'un dispositif de sécurité automatique. Si la température de l'eau dans le ballon d'eau chaude sanitaire dépasse une valeur limite précise, le dispositif de sécurité met le ballon hors tension pour éviter les accidents.



DANGER : Le réarmement du limiteur de température ne doit être réalisé que par un professionnel agréé !

Le limiteur de température de sécurité doit uniquement être réinitialisé après avoir éliminé la cause du défaut. Pour réarmer le limiteur de température de sécurité :

- ▶ Enfoncer entièrement la touche de réarmement (fig. 16).

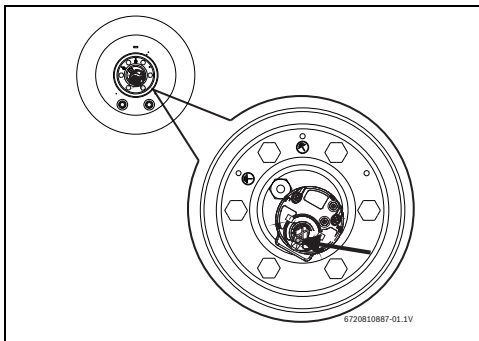



Fig. 16 Bouton de réarmement

8.4 Après les travaux de maintenance

- ▶ Resserrer tous les raccords d'eau et vérifier leur étanchéité.
- ▶ Raccorder le ballon d'eau chaude sanitaire.

9 Défauts : message de défaut

9.1 Erreur/cause/solution

	<p>DANGER : Le montage, l'entretien et les réparations doivent être exclusivement confiés à des professionnels agréés.</p>
--	---

Le tableau suivant indique comment éliminer les erreurs éventuelles.

Problème							Cause	Solution
Eau froide	Eau bouillante	Contenance trop faible	Ecoulement permanent sur la soupape de sécurité	Eau couleur rouille	Eau nauséabonde	Bruit dans le ballon d'eau chaude sanitaire		
X							Surintensité ou le disjoncteur s'est déclenché (puissance dépassée).	► Vérifier si le câble électrique de l'appareil est adapté à l'alimentation avec l'intensité du courant nécessaire.
X	X						Mauvais réglage de la température par le limiteur de température.	► Régler le limiteur de température.
X							Limiteur de température de sécurité activé.	► Remplacer ou réinstaller le limiteur de température.
X							Élément chauffant défectueux.	► Remplacer la cartouche chauffante.
X							Fonctionnement du limiteur de température	► Remplacer ou réinstaller le limiteur de
X		X	X				Encrassement sur l'appareil et/ou sur le groupe de sécurité.	► Retirer l'encrassement. ► Si nécessaire, remplacer le groupe de sécurité.
		X	X			X	Pression d'eau de l'installation.	► Contrôlez la pression de l'eau de l'installation. ► Si nécessaire, installer le réducteur de
		X				X	Contenance du réseau d'alimentation en	► Vérifier les conduites.
				X			Corrosion du ballon d'eau chaude sanitaire.	► Vidanger le ballon d'eau chaude sanitaire et vérifier si la paroi intérieure est corrodée.
					X		Contamination par des bactéries.	► Vidanger et nettoyer le ballon d'eau chaude sanitaire. ► Désinfecter le ballon d'eau chaude sani-
X							La contenance de l'appareil ne répond pas aux besoins.	► Remplacer l'autre produit par un produit avec la contenance correspondante.

Tab. 12



6720821531



Distributeur: PRECIMA
Rue El Haouza Oukacha
Casablanca
Maroc